

<b>1</b>	<b>Système .....</b>	<b>166</b>
1.1	Description du système .....	166
<b>2</b>	<b>Planification .....</b>	<b>173</b>
2.1	Indications pour la planification .....	173
<b>3</b>	<b>Montage .....</b>	<b>175</b>
3.1	Cotes de montage .....	175
<b>4</b>	<b>Maintenance et entretien .....</b>	<b>176</b>
4.1	Maintenance UP320 / UP200 .....	176
4.2	Service .....	177



### 1 Système

#### 1.1 Description du système

La chasse d'eau Geberit à encastrer est une chasse complète, qui est posée dans les éléments d'installation Geberit en fonction de la technique de rinçage.

Geberit dispose de deux différents systèmes de rinçage:

- La chasse d'eau à encastrer classique existe en deux exécutions
- La chasse d'eau UPpowerflush

##### 1.1.1 La chasse d'eau à encastrer

- Pour la chasse UP320, il s'agit d'une chasse d'eau à encastrer avec déclenchement depuis devant

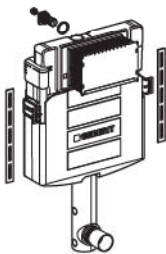

Fig. 122: Chasse d'eau à encastrer UP320

- La chasse d'eau à encastrer UP200 comprend un déclenchement à choix depuis dessus ou dessous et se prête de manière optimale à la pose sous des surfaces de dépôt basses telles que p. ex. tablettes de fenêtre. Lors du déclenchement depuis devant, le couvercle des WC en position ouverte s'appuie sur la plaque de déclenchement. Pour les modèles de WC avec saillie inférieure à 50 cm, p. ex. Moderna Compact (Laufon), le déclenchement depuis dessus est impératif

#### 1.1.2 UPpowerflush

La nouvelle génération du rinçage des toilettes. La technologie powerflush consomme la même quantité d'eau par rinçage que les systèmes de rinçage conventionnels. La différence se situe dans l'excellent débit volumique. Le système UPpowerflush rince plus rapidement et avec une pression de pointe plus élevée, ce qui raccourci le processus de rinçage et lui confère plus de force. Il en résulte des toilettes proprement rincées. En comparaison aux systèmes traditionnels, cette nouvelle technologie de rinçage signifie plus de force dans un temps plus court avec la même consommation d'eau.

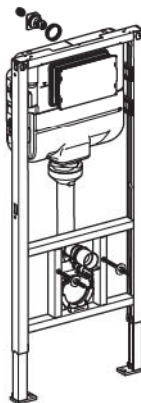
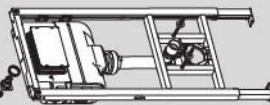
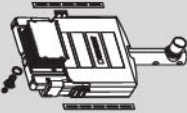

Fig. 123: Exemple: Duofix, élément pour WC suspendu UPpowerflush

### 1.1.3 Champ d'application

Tableau 43: Champ d'application

Chasse d'eau à encastrer	Élément	No. Art.	Bâtiments publics	Bâtiments semi-publics	Bâtiments sans obstacles	Bâtiments privés	
<b>UPpowerflush</b> Chasse d'eau à encastrer avec déclenchement depuis devant 	Duofix	111.130.00.1	✓	✓	✓	*	
	GIS	461.130.00.1				—	
<b>UP320</b> Chasse d'eau à encastrer avec déclenchement depuis devant 	Chasse d'eau à encastrer	109.330.00.5					
	Combifix	110.349.00.5					
	Sanbloc		440.302.00.5				
			440.313.00.5				
	Duofix		111.309.00.5	✓	✓	✓	✓
			111.313.00.5				
		111.351.00.5					
GIS		111.388.00.5					
		111.391.00.5					
		461.313.00.5					
		461.316.00.5					

1 / 2



# Chasses d'eau à encastrer

## Système - Description du système



Chasse d'eau à encastrer	Elément	No. Art.	Bâtiments publics	Bâtiments semi-publics	Bâtiments sans obstacles	Bâtiments privés
<b>UP200</b> Chasse d'eau à encastrer avec déclenchement depuis dessus / devant 	CombiFix	110.256.00.1				
	Sanbloc	440.241.00.1				
	Duofix	111.246.00.1	—	✓	✓	✓
		461.246.00.1				
	GIS	461.241.00.1 461.246.00.1				
2 / 2						

\* Ne se prête pas aux bâtiments d'habitation ayant des exigences en matière de protection contre le bruit selon SIA 181

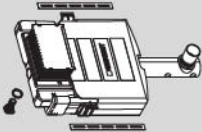
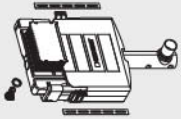
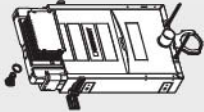
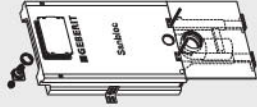

# Chasses d'eau à encastrer

## Système - Description du système

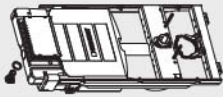

Élément	Chasse d'eau à encastrer	Combifix	Sanbloc	Duofix	GIS
<p><b>UP320</b> Chasse d'eau à encastrer avec déclenchement depuis devant</p> 					
Hauteur de construction	108 cm	108 cm	112 cm	112 cm	112 cm
No. Art.	109.330.00.5	110.349.00.5	440.302.00.5 440.313.00.5	111.309.00.5 111.313.00.5 111.351.00.5 111.391.00.5	461.313.00.5 461.316.00.5
2 / 3					



# Chasses d'eau à encastrer

## Système - Description du système

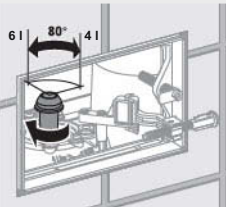
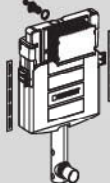
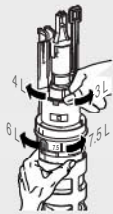
Tableau 45: Attribution des garnitures de rinçage pour les chasses d'eau à encastrer

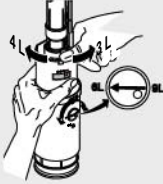
Chasse d'eau	Garniture de rinçage	
Chasse d'eau à encastrer	Quantité d'eau de rinçage	
	Réglages d'usine	Transpositions
<b>UPpowerflush</b> Contenu 6 l 	6 l	
<b>UP320</b> Contenu 7.5 l 	6 / 3 l	
<b>UP200</b> Contenu 9 l 	6 / 3 l	

## 2 Planification

### 2.1 Indications pour la planification

#### 2.1.1 Élément d'installation pour WC avec absorption des odeurs

##### Les mauvaises odeurs au "petit coin" appartiennent au passé

Avec la pose des nouveaux éléments d'installation pour WC avec absorption des odeurs, il est assuré que les odeurs sont efficacement absorbées directement à l'endroit où elles se produisent, c'est-à-dire dans la cuvette des WC. Ce principe est comparable à la hotte d'aspiration de la vapeur qui est incontournable dans les cuisines.

##### Champ d'application

Lorsque des éléments de montage pour WC sont installés dans des locaux sanitaires fermés ou que le bâtiment est équipé d'une installation de ventilation contrôlée, la pose d'un élément d'installation Geberit pour WC avec absorption des odeurs est une solution judicieuse et efficace.

L'élément pour WC existe dans les exécutions suivantes:

- Geberit Duofix, No. Art. 111.313.00.5
- Geberit Sanbloc, No. Art. 440.313.00.5
- Geberit GIS, No. Art. 461.316.00.5

Selon l'application, différentes variantes de raccordement à la ventilation sont possibles.



# Chasses d'eau à encastrer

## Planification - Indications pour la planification

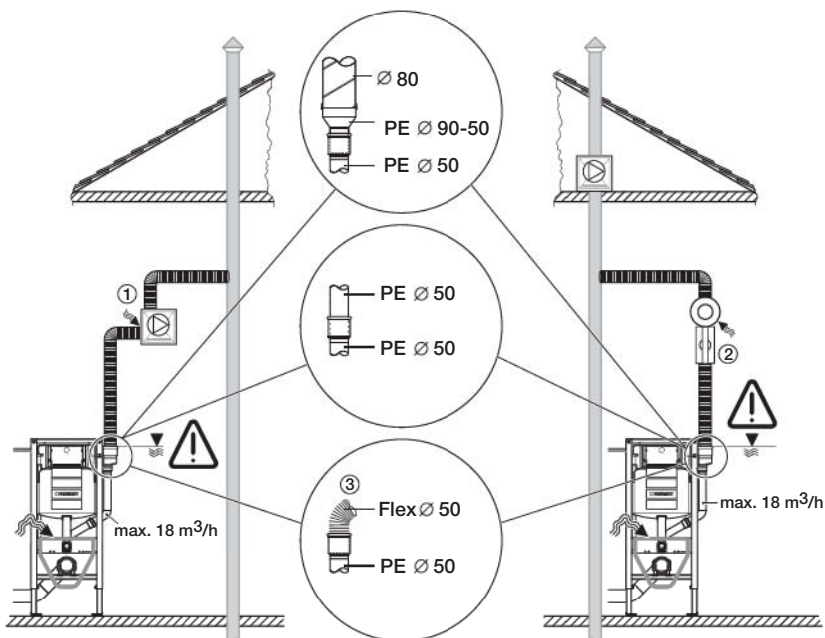

Fig. 124: Schéma d'éléments d'installation pour WC avec absorption des odeurs

- 1 Les ventilateurs pour l'évacuation d'air avec boîtier à encastrer et branchement sont disponibles auprès des grossistes
- 2 Boîtier à encastrer pour l'évacuation d'air pour soupape à disque ou filtre d'évacuation d'air avec branchement
- 3 Tube d'évacuation d'air flexible en PE avec joints toriques appropriés pour l'étanchéité sur le manchon à emboîter Geberit de  $\varnothing 50$



### Remarque

Lors du branchement de l'absorption des odeurs au système de ventilation contrôlé, diriger premièrement l'arête inférieure de la conduite de ventilation au-dessus de la hauteur de garde d'eau de la chasse d'eau à encastrer, et ceci avant que la conduite verticale soit posée vers le bas.

### 3 Montage

#### 3.1 Cotes de montage

##### 3.1.1 Cotes d'évidement des chasses d'eau à encastrer

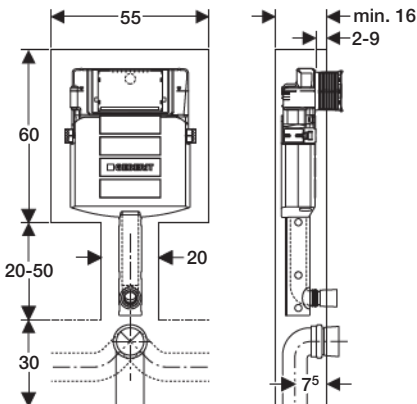
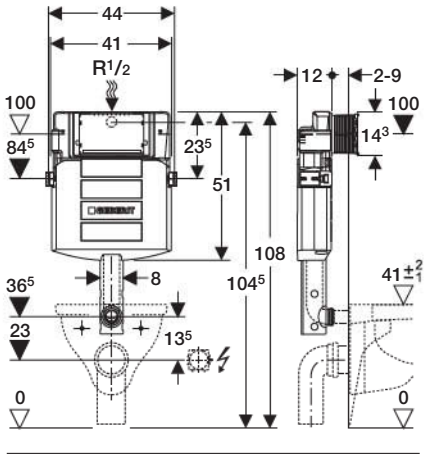
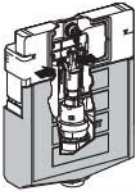
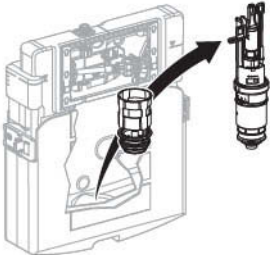
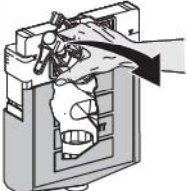

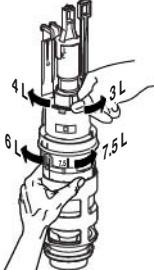



Fig. 125: Cotes d'évidement des chasses d'eau à encastrer, No. Art. 109.330.00.5

### 4 Maintenance et entretien

#### 4.1 Maintenance UP320 / UP200

##### 4.1.1 Instruction de maintenance

Régler la garniture de rinçage		Remplacer le joint de cloche et du bassin	
1.	Détacher le support de fixation de la chasse d'eau	1.	Retirer la garniture de rinçage et le bassin de la chasse d'eau
			
2.	Retirer la garniture de rinçage de la chasse d'eau	2.	Retirer le joint du bassin et le remplacer par un nouveau joint
			
3.a	Régler la quantité d'eau de rinçage sur la garniture de rinçage UP320		<b>No. Art. 241.868.00.1</b>
			
3.b	Régler la quantité d'eau de rinçage sur la garniture de rinçage UP200	3.	Retirer le joint du support de fixation et le remplacer par un nouveau joint
			
			<b>No. Art. 816.418.00.1</b>

### 4.2 Service

#### 4.2.1 Recherche des pannes des chasses d'eau à encastrer Geberit

Panne	Cause	Elimination
La chasse d'eau n'est pas étanche, goutte ou coule en continu	La hauteur de garde d'eau dans la chasse est trop élevée, l'eau coule au-dessus du tube de trop-plein dans le WC	Régler la garde d'eau à l'aide du robinet de remplissage
	Le joint de cloche n'est pas étanche	Remplacer le joint de cloche
	Le joint du bassin n'est pas étanche	Remplacer le joint du bassin ou le bassin
	Le joint du bassin est endommagé ou souillé	Remplacer le bassin et le joint du bassin
	Les tiges du poussoir de la plaque de déclenchement sont vissées trop loin	Régler les tiges du poussoir sur une position correcte
	Le robinet de remplissage n'est pas étanche	Remplacer les joints resp. remplacer le robinet de remplissage par le robinet de remplissage Impuls380 (No. Art. 240.719.00.1)
	La géométrie de la céramique provoque un écoulement suivi	Pas d'élimination possible
La fonction d'interruption ne s'effectue pas	La bascule de la plaque support n'est pas crochée, mal montée ou manquante	Monter correctement la bascule sur la plaque support
	Les tiges du poussoir sont mal réglées	Régler les tiges du poussoir sur une position correcte
Quantité d'eau de rinçage insuffisante	Les tiges du poussoir de la plaque de déclenchement sont vissées trop loin	Régler les tiges du poussoir sur une position correcte
	La garde d'eau dans la chasse d'eau est trop basse	Régler la garde d'eau à l'aide du robinet de remplissage
Après le déclenchement du processus de rinçage, le rinçage ne s'effectue pas	Le levier du bloc support n'est pas croché à la garniture de rinçage	Crocher le levier à l'étrier de la cloche
	Pas d'eau dans la chasse d'eau	Ouvrir l'entrée d'eau
	Le robinet de remplissage est bouché	Remplacer les joints resp. remplacer le robinet de remplissage par le robinet de remplissage Impuls380 (No. Art. 240.719.00.1)

